



acros

montageanleitung
blocklock unterteil

zs56 blocklock

www.acros-components.com

was du dazu brauchst:

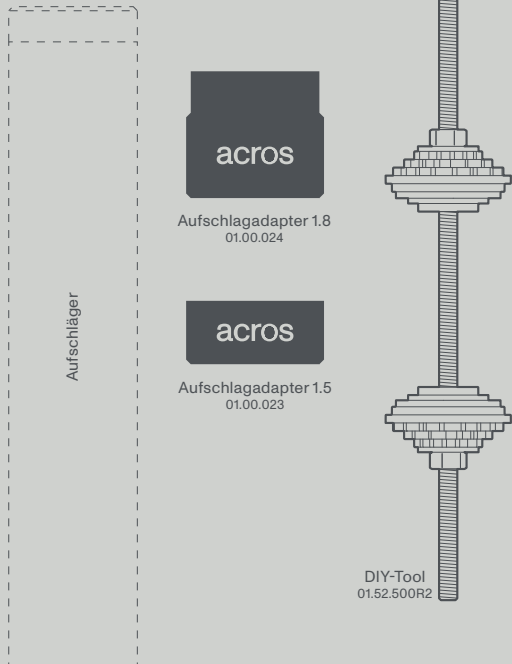

1

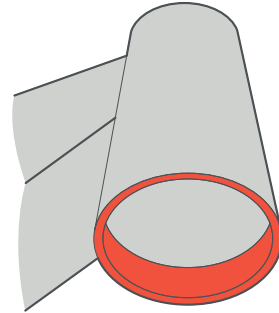

entferne lackreste

Entferne, wenn nötig, jegliche Lackreste von den Auflageflächen der Lagerschale am Steuerrohr deines Fahrradrahmens.

2

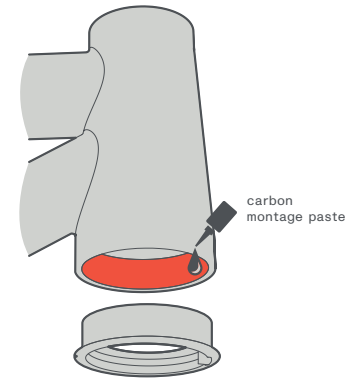

montagepaste auftragen

Entfette die Innenseite des Steuerrohrs. Trage anschließend eine dünne Schicht der mitgelieferten Montagepaste auf die gekennzeichnete Fläche auf.

3

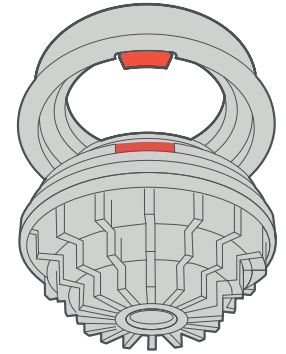

lagerschale vorbereiten

Lege die Lagerschale mit eingepresstem Schrägkugellager auf den passenden Einpressadapter. Achte dabei darauf, dass der Lenkanschlag des blocklock-Steuersatzes in der dafür vorgesehenen Aussparung liegt.

4

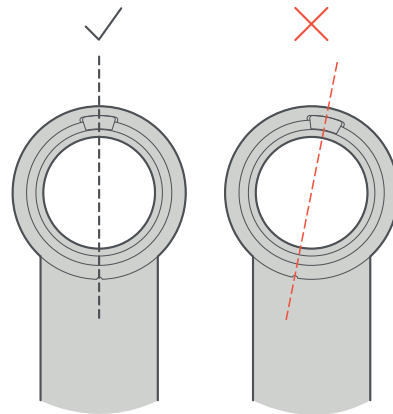

ausrichtung lagerschale

Achte vor dem Einpressen auf die Ausrichtung der Lagerschale. Die Einkerbung am äußeren Rand der Lagerschale muss hinten am Steuerrohr sichtbar sein und gerade, symmetrisch zur Rahmenmittellinie, nach hinten zeigen.

5

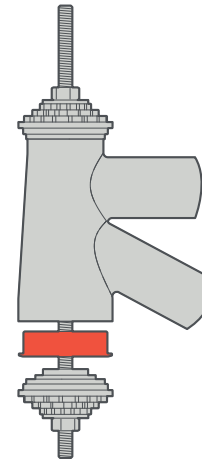

einpresswerkzeug ansetzen

Montiere das Einpresswerkzeug wie abgebildet. Wähle den oben liegenden Einpressadapter passend zum Steuerrohr, oder Steuersatzlager. In dieser Darstellung ist bereits eine Lagerschale oben im Rahmen montiert.

6

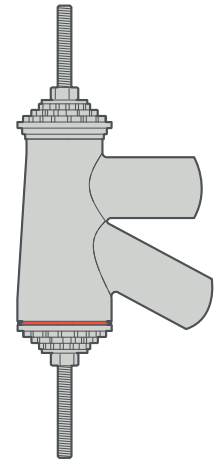

steuersatz einpressen

Presse jetzt das blocklock-steuersatz-unterteil ein. Die Lagerschale ist vollständig eingepresst, wenn sie bündig mit dem Rahmen abschließt.

7

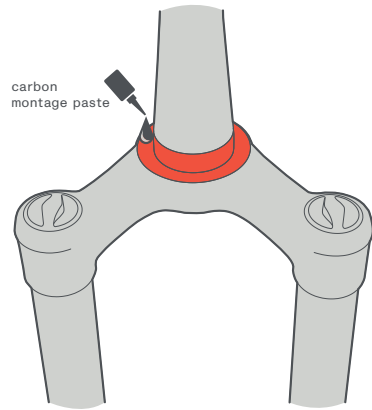

montagepaste auftragen

Entfette den unteren Bereich des Gabelschafts und trage anschließend eine dünne Schicht der mitgelieferten Montagepaste auf.

8

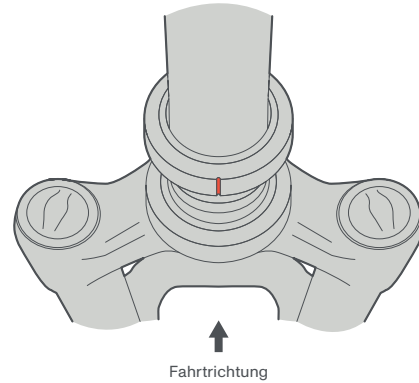

gabelkonus zentrieren

Führe den Gabelkonus auf den Gabelschaft. Zentriere ihn mithilfe der Kerbe symmetrisch zur Gabel. Die Kerbe muss gegen die Fahrtrichtung zeigen.

9

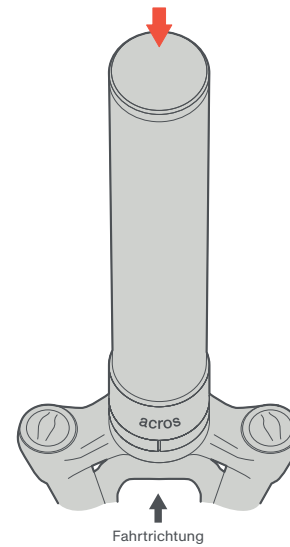

gabelkonus aufschlagen

Schlage den Gabelkonus mit einem dafür vorgesehenen Werkzeug auf den Gabelschaft auf, bis dieser plan auf der Gabelbrücke aufliegt.

10

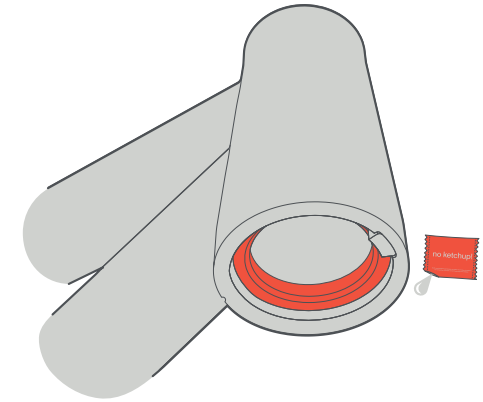

lager fetten

Fette vor Einbau der Gabel das Steuersatzlager und den Gabelkonus. Wenn du bereits ein Steuersatz-Oberteil montiert hast, kannst du deine Gabel einbauen. Wenn nicht, montiere das Steuersatz-Oberteil wie in der beiliegenden Anleitung angegeben.



Hey! Wusstest du, dass wir auch Fett aus der Dose haben? Richtig viel, um richtig viel zu fetten. Was sollst du fetten? Deine Lager natürlich! Oft und regelmäßig, aber nicht zu viel. Wie immer eine gute Mischung eben. Unser Fett wird auch nicht ranzig – versprochen!

Wartung:

Warnung: Unfallgefahr durch Materialschäden.

- Fahrrad-Komponenten regelmäßig sorgfältig auf Rissbildung untersuchen. Betroffene Bauteile unverzüglich austauschen.
- Bei Verdacht, dein Fahrrad könnte schadhaft sein oder nicht korrekt funktionieren, auf die Benutzung verzichten und eine Fahrrad-Fachwerkstatt aufsuchen. Achtung: Keinesfalls einen Hochdruck-Reiniger oder Dampfstrahler zur Reinigung deines Fahrrads verwenden. Die Dichtungen in Fahrradkomponenten halten diesem Druck nicht stand. Korrosion und Materialschäden sind die Folge. Selbst mit einem Wasserschlauch vorsichtig umgehen – nie direkt auf die Lagerbereiche zielen. Für die Regelmäßigkeit der Wartungsarbeiten an deinem Fahrrad sind sowohl die Häufigkeit der Benutzung als auch Witterungseinflüsse maßgebend. Nachfolgende Wartungsschritte umso häufiger ausführen, als du dein Fahrrad unter extremen Bedingungen benutzt (Regen, Schmutz, hohe Kilometerleistung etc.)

1. Vor jeder Fahrt Steuersatz-Spiel prüfen:

- Mit einer Hand Vorderrad-Bremshebel bis zum Anschlag ziehen.
- Einen Finger der anderen Hand von Vorne auf obere Lagerschale und Steuersatzdeckel legen.
- Fahrrad mehr- mals vor und zurück bewegen. Wenn du Spiel spürst, kontrolliere alle Teile auf Verschleiß.
- Wenn kein Verschleiß feststellbar ist, stelle das Steuersatz-Spiel nach.

Achtung: Schäden an Lagerschale, Lagersitz und Lagern durch lockeren oder zu festen Steuersatz.

2. Steuersatz reinigen:

Achtung: Eindringendes Wasser führt aufgrund beschädigter oder verformter Dichtungen zu Lagerschäden. Bearbeite die Lager nicht mit Werkzeugen aus Metall – eine Beschädigung des Käfigs und der Verlust von Lagerkugeln kann die Folge sein.

- Demontiere Lenker, Vorbau und Gabel.
- Reinige alle Teile mit einem sauberen Tuch. Verwende keine Reinigungsmittel.
- Reinige die Dichtungen an Steuersatzdeckel und Steuersatzboden sorgfältig. Geh sehr vorsichtig vor.
- Fette die Dichtungen neu ein.
- Montiere den Steuersatz erneut.

Garantiebestimmungen:

Neben der gesetzlichen Gewährleistung gewährt die Acros Sport GmbH auf das Produkt eine Garantie auf Material- und Produktionsfehler über 24 Monate. Es werden nach Ermessen der Acros Sport GmbH defekte Produkte repariert oder ersetzt, bei denen ein Verschulden des Anwenders ausgeschlossen ist.

Garantieleistungen sind in den folgenden Fällen ausgeschlossen:

- Gebrauchsbedingter Verschleiß an Bauteilen
- Verwendung des Produkts mit nicht kompatiblen Produkten
- Unsachgemäßer Gebrauch / Umgang durch Fahrlässigkeit, Missbrauch oder Nachlässigkeit mit dem Produkt
- Fehler bei der Wartung, Reinigung oder Reparatur des Produkts
- Garantieansprüche durch Transportschäden sind bei dem entsprechenden Unternehmen / der entsprechenden Einrichtung geltend zu machen.

Die acros Sport GmbH ist nicht für Schadensersatzansprüche haftbar zu machen, die durch Folgeschäden durch das Produkt entstehen. Darunter gehören durch die Fehlfunktion indirekt verursachte, unfallbedingte Schäden sowie auf das Produkt zurückführbare Schäden.

Falls du einen aufgetretenen Mangel geltend machen möchtest, drucke dir bitte unter www.acros-components.com das Gewährleistungsformular aus und schicke es vollständig ausgefüllt mit dem dazugehörigen Produkt an:

Acros Sport GmbH
Benzstr. 58
71272 Renningen

+49 7159-167800
mail@acros-components.com

Viel Spaß mit deinem acros Produkt!